

ES-A190216-1



Hisense



TV Inteligente de 4K UHD

Guía de Inicio Rápido

Ayude a Hisense a mejorar el medio ambiente mediante la reducción de residuos de papel. Para obtener instrucciones detalladas y descripciones de características, acceda al Manual de Usuario completo en línea. Antes de utilizar el TV, por favor lea esta guía detenidamente y guárdela para futuras referencias.

50H8F
50H8F1
50H8020F
50H8030F
50H8040F
50H8050F
50H8070F
50H8809
55H8F
55H8030F
55H8050F
55H8090F
55H8809
65H8F
65H8030F
65H8050F
65H8090F
65H8809

© 2019 Hisense Company Ltd. Todos los Derechos Reservados.

Todos los materiales en esta Guía de Inicio Rápido son propiedad de Hisense Company Ltd. y sus subsidiarias, y están protegidos por las leyes de derechos de autor de EE.UU., CANADÁ, MÉXICO y otros países y/o por otras leyes de propiedad intelectual. La reproducción o transmisión de los materiales, en su totalidad o en parte, de cualquier manera, ya sea electrónica, impresa o cualquier otra, sin el consentimiento previo por escrito de Hisense Company Ltd. es una violación de los derechos de Hisense Company Ltd. conforme a las leyes antes mencionadas.

Ninguna parte de esta publicación puede ser almacenada, reproducida, transmitida o distribuida, en su totalidad o en parte, de cualquier manera, ya sea electrónica o cualquier otra, por algún cargo o no u otra consideración, sin el permiso previo por escrito de Hisense Company Ltd.

Las solicitudes de permiso para almacenar, reproducir, transmitir o distribuir los materiales pueden ser realizadas en una de las siguientes direcciones:

EE.UU.: Hisense USA Corporation
7310 McGinnis Ferry Road
Suwanee, GA 30024

CANADÁ: Hisense Canada Co., Ltd
2283 Argentia Road, Unit 16
Mississauga, ON, Canada
L5N 5Z2

MÉXICO: Hisense México S. de R.L. de C.V.
Blvd. Miguel de Cervantes Saavedra No 301
Torre Norte Piso 2, Col. Ampliación Granada
Miguel Hidalgo, Ciudad de México, C.P. 11520

Hisense, y cualquiera y todos otros nombres de producto, logotipos, eslóganes o marcas de Hisense son marcas comerciales registradas de Hisense Company Ltd. y sus subsidiarias. Todas las otras marcas comerciales son propiedad de sus respectivos propietarios.

Tabla de Contenido

¡Registre su TV!.....	2
Contenido del Paquete.....	3
Botones y Puertos en el TV.....	4
Sujetar el Soporte de TV o Soporte de Montaje en Pared.....	5
Conectar los Dispositivos a su TV.....	8
Establecer una Conexión de Red.....	10
Botones en su Control Remoto de TV.....	12
Comenzar a Utilizar su Control Remoto.....	13
Encender el TV.....	15
Completar el Asistente de Configuración.....	15
Comenzar a Disfrutar de su TV.....	16
Especificaciones del Producto.....	17
Sugerencias Rápidas para Resolver Problemas.....	19
Certificación y Cumplimiento.....	20

¡Registre su TV!

¡Felicidades por la compra de su nuevo TV! Esta Guía de Inicio Rápido le explicará unos pasos sencillos para configurar su TV. Para obtener instrucciones detalladas, acceda al Manual de Usuario en las páginas de soporte como se muestran a continuación.

Debido a que valoramos su negocio, deseamos mantenerle informado sobre 'todo lo relacionado con Hisense'. Con su teléfono móvil, escanee el código QR en la página de Registro para registrar su TV. Dependiendo de la marca y modelo de su teléfono, puede que necesite descargar una aplicación de escaneo de códigos QR.

País	Centro de Atención al Cliente	Página de Soporte de Hisense	REGISTRE SU TV
EE.UU.	<ul style="list-style-type: none"> • Teléfono: 1-888-935-8880 • Horas de Atención: Lunes - Viernes: 09 a.m.- 09 p.m. EST Sábado - Domingo: 09 a.m.- 06 p.m. EST • Email de Servicio: Service@hisense-usa.com 	http://www.hisense-usa.com/support/ 	http://www.hisense-usa.com/support/register 
CANADÁ	<ul style="list-style-type: none"> • Teléfono: 1-855-344-7367 • Horas de Atención: Lunes - Viernes: 08 a.m.- 08 p.m. EST • Email de Servicio: canadasupport@hisense.com 	 http://www.hisense-canada.com/support/	 http://www.hisense-canada.com/support/productReg.asp
MÉXICO	<ul style="list-style-type: none"> • Teléfono: 01-800-008 8880 • Horas de Atención: Monday - Friday 9:00-18:00 • Email de Servicio: servicio@hisense.com.mx 	https://hisense.com.mx/support/ *Escanee para descargar el manual de usuario	https://hisense.com.mx/product-registration/ 

Exención de responsabilidad: Esta Guía de Inicio Rápido está destinada como una guía general para ayudarle a configurar su TV. Las imágenes que aparecen en este documento son sólo para propósitos ilustrativos y pueden diferir del producto actual.

CONTENIDO DEL PAQUETE

Su paquete en que compró su nuevo TV contiene los siguientes artículos:

- TV
- Cable de Alimentación
- Control Remoto
- 2 Soportes Base
- 4 tornillos (M5×12) (65")
- Guía de Inicio Rápido (este documento)
- 1 set de pilas AAA
- Información de Seguridad Importante y Tarjeta de Garantía
- 4 tornillos (M5×16) (50" / 55")

IMPORTANTE:

Para evitar desechar accidentalmente los artículos que vienen con su TV, asegúrese de **comprobar TODO el contenido de espuma** en la caja de cartón.

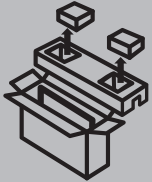

- Please check foam for accessories before discarding.
- Veuillez vérifier la mousse pour qu'il n'y ait pas d'accessoires avant de la jeter.
- Antes de desechar la espuma, asegúrese de retirar todos los accesorios.

Herramientas y Dispositivos Requeridos

- Router inalámbrico (no incluido) para la conectividad al Internet
- Destornillador Philips (no incluido) para sujetar el soporte de TV
- HDMI y otros tipos de cables (no incluidos) para conectar dispositivos externos al TV
- Soporte de montaje en pared (no incluido) si prefiere montar el TV en la pared

BOTONES Y PUERTOS EN EL TV

Vista Trasera del TV

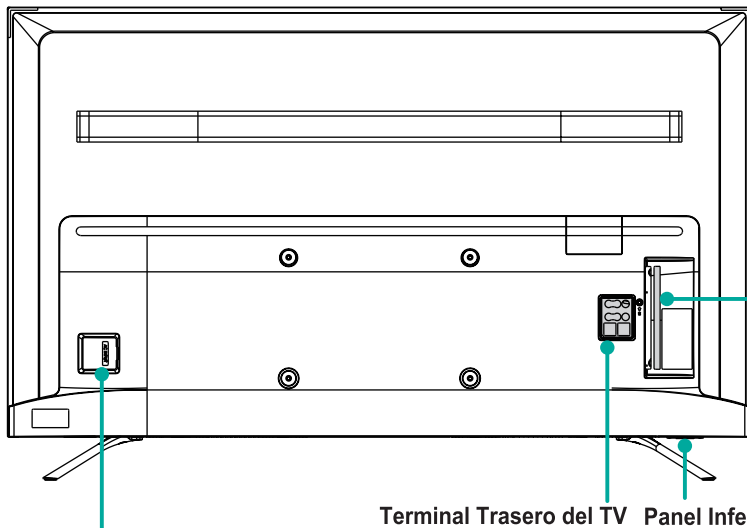

Entrada de alimentación

Terminal Trasero del TV Panel Inferior del TV

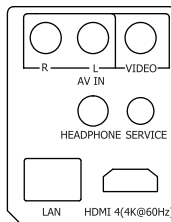

Vista Lateral del TV



PASO 1. Sujetar el Soporte de TV o Soporte de Montaje en Pared

Sujetar el Soporte de TV

Siga las ilustraciones e instrucciones a continuación para completar los pasos de instalación:

1. Coloque cuidadosamente su TV boca abajo sobre una superficie suave y plana para evitar daños al TV o arañazos a la pantalla.
2. Retire los 2 soportes desde la bolsa de accesorios y luego insértelos en las ranuras inferiores del TV.
3. Utilice los 4 tornillos en la bolsa de accesorios para fijar el SOPORTE BASE al TV.

50"

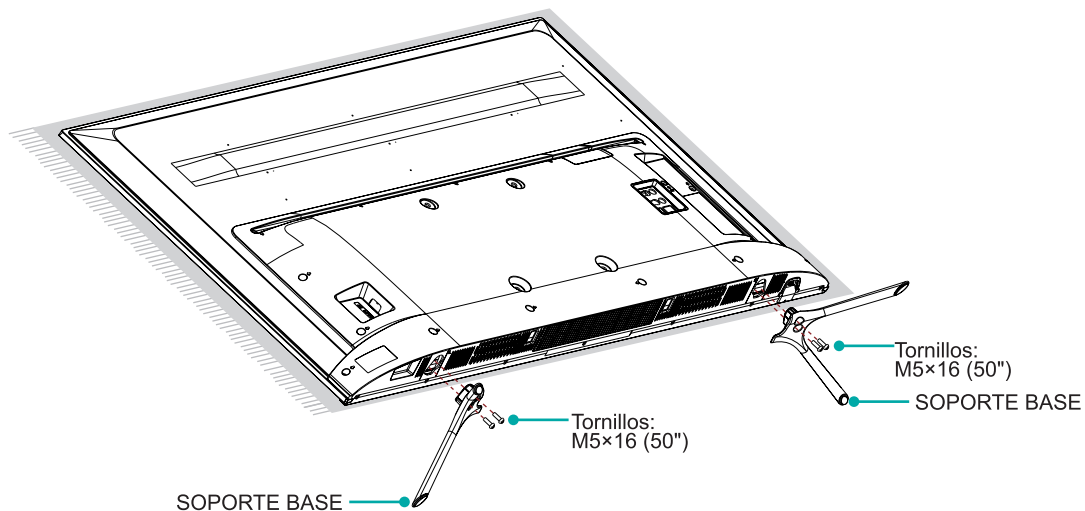

NOTA: Si su mesa es lo suficientemente larga para colocar el TV en la parte superior, entonces inserte los soportes base del TV en los tornillos que se muestran en la ilustración a la izquierda. Los soportes en la ilustración están etiquetados como 'A'. Si su mesa NO es lo suficientemente larga, entonces inserte los soportes base en los tornillos (etiquetados como B) que se muestran en la ilustración a la derecha. (Sólo para 55" / 65")

55" / 65"

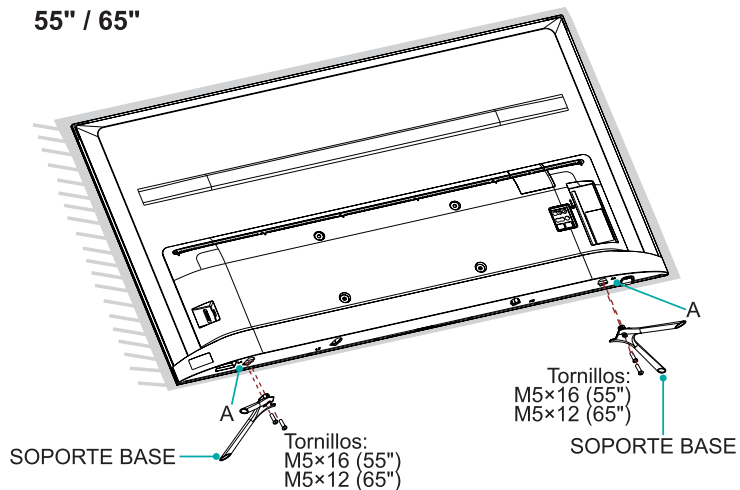

55" / 65"

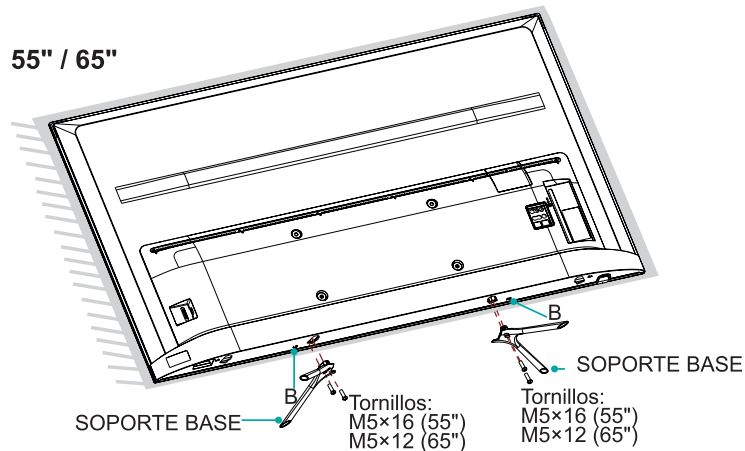

Sujetar el Soporte de Montaje en Pared (no incluido)

Antes de comenzar con las instrucciones del fabricante externo, asegúrese de hacer lo siguiente:

1. Coloque el TV boca abajo sobre una superficie limpia, segura y acolchada.
2. Retire el soporte de TV si ya está sujeto.
3. Coloque los espaciadores (no incluidos) en los orificios correspondientes del soporte.

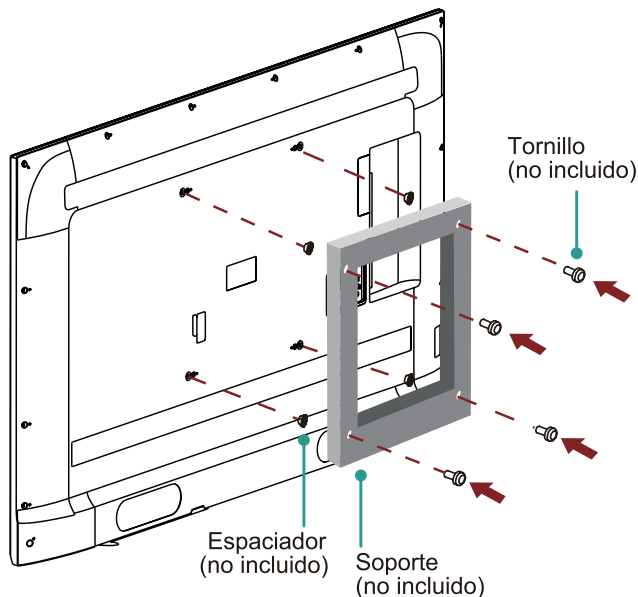

PRECAUCIÓN:

- Cuando sujete el montaje, asegúrese de utilizar los espaciadores (provistos por el fabricante externo) entre el TV y el soporte.
- Para evitar daños internos al TV y garantizar que esté montado de forma segura, asegúrese de utilizar los tornillos de fijación (no provistos) que son de 9.5 - 11.5 mm de longitud cuando se miden desde la superficie de fijación del gancho de montaje.

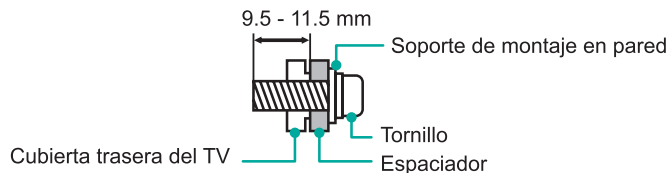

Patrón del orificio de montaje en pared (mm)	200 × 200 (50") 300 × 200 (55") 400 × 200 (65")
Tamaño del tornillo de montaje en pared (mm)	M6













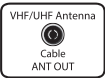



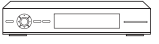

Siga las instrucciones provistas con el soporte de montaje en Pared.



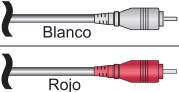

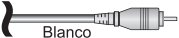

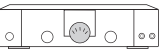
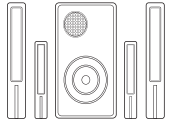

- Para completar la instalación, por favor póngase en contacto con el fabricante de montaje en pared o el minorista al que compró el TV.
- Los tornillos seleccionados son de 9.5 - 11.5 mm de longitud cuando se miden desde la superficie de fijación de la cubierta trasera. El diámetro y la longitud de los tornillos difieren dependiendo del modelo de soporte de montaje en pared.

NOTA: El diámetro y la longitud de los tornillos difieren dependiendo del modelo del soporte de montaje en pared.

PASO 2. Conectar los Dispositivos a su TV

Compruebe para asegurarse de haber seleccionado los cables adecuados para los puertos y que estén conectados de forma segura. Las conexiones sueltas pueden afectar la calidad de la imagen y el color.

Etiqueta de TV		Puerto	Cable	Equipo Externo	Breve Descripción
ANT/CABLE				 Antena  VHF/UHF Antenna Cable ANT OUT	Conectar una antena VHF/UHF al aire libre.
HDMI				 VCR  Reproductor/Grabadora de DVD  Cámara de Video  Decodificador  Receptor de Satélite  Cable de la antena de satélite	Conectar un cable de Interfaz Multimedia de Alta Definición (HDMI) desde un dispositivo externo.
AV IN	VIDEO		 Amarillo	 Blanco Rojo	Conectar un cable de video compuesto y los cables de audio izquierdo-derecho desde un dispositivo AV externo.
	L		 Blanco		
	R		 Rojo		
DIGITAL AUDIO OUT				 Amplificador de Audio  Altavoz	Conectar un cable óptico desde un sistema de audio digital externo.

Etiqueta de TV	Puerto	Cable	Equipo Externo	Breve Descripción
HEADPHONE				Conectar los auriculares para escuchar audio desde el TV.
 USB				Conectar un dispositivo USB para explorar fotos, música y películas. La velocidad del puerto USB 3.0 es 10 veces más alta que el puerto USB 2.0. NOTA: Todavía puede enchufar un dispositivo USB 2.0 en un puerto USB 3.0; sin embargo, la velocidad no será tan alta. Los dispositivos USB 3.0 también son retrocompatibles con los puertos USB 2.0.
LAN			 LAN	Conectar un cable Ethernet para acceder a una red o a Internet. El TV también tiene una función de conectividad inalámbrica.
SERVICE		Este puerto no está disponible para que conecte un dispositivo externo. Sólo puede ser utilizado por nuestra fábrica para propósitos de prueba.		

PASO 3. Establecer una Conexión de Red

1. Pulse el botón **Inicio** en el control remoto, luego seleccione los iconos  para seleccionar **Configuración** y entrar en el menú de Configuración.
2. Seleccione **Red**.

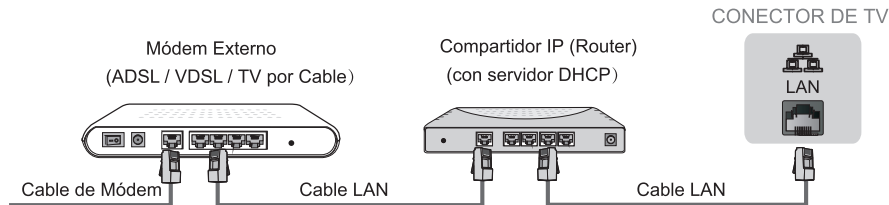

Establecer una conexión de red por cable

Obtener automáticamente una dirección IP

1. Si ha conectado la red por cable, el TV obtendrá automáticamente una dirección IP y se conectará a la red.

NOTA: La opción por defecto del Modo de Configuración de IP es DHCP.

2. Si se falla la conexión, entonces se mostrará "**No Conectada**" para el estado de Ethernet. Reintente o entre en la **Configuración de IP**, seleccione **Estática** para reingresar la información.

Ingresar manualmente la dirección IP

1. Entre en la **Configuración de IP** para seleccionar **Estática**.
2. Ingrese la dirección IP, Puerta de Acceso, Longitud del prefijo de red, DNS 1 y DNS 2 en el menú.

Establecer una conexión de red inalámbrica



El TV puede recibir señales de red directamente a través del router inalámbrico





1. Encienda su Wi-Fi.
2. Seleccione **Wi-Fi**. Se mostrará la lista de redes automáticamente.
3. Seleccione una red inalámbrica desde la lista, e ingrese la contraseña.
4. Si no aparece la conexión de red en la lista, seleccione **Ver todo** para mostrar toda la lista o seleccione **Agregar nueva red** para ingresar el nombre y luego ingresar manualmente el SSID y la selección del modo de seguridad.



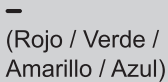

NOTA: Cuando conecta el WiFi, un mensaje se mostrará en el TV para pedirle que desenchufe el cable de red si una red por cable está conectada.

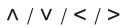
Cerrar la conexión de red

Desenchufe el cable de red o apague su Wi-Fi. Se cerrará la conexión de red.

Botones en su control remoto de TV

BOTÓN	DESCRIPCIÓN
	Encendido / Apagado
	Botones de función especiales (Rojo / Verde / Amarillo / Azul)
ENTRADA	Cambiar la fuente de entrada del TV
Número	Entrar en Canales / ingresar números
	Asistente de Google de TV
CC	Activar o desactivar Subtítulos Ocultos y activar Subtítulos Ocultos cuando en silencio
TV	Volver a la fuente anterior
	El botón para el Menú
	D-Pad (botones de navegación arriba/abajo/ izquierda/derecha)
OK	Botón de confirmación
	Volver a su posición anterior en el menú o aplicación
	Mostrar la pantalla de Inicio

BOTÓN	DESCRIPCIÓN
	Volumen (arriba/abajo)
	Canal (arriba/abajo)
	Silenciar y restaurar el sonido
MTS	Configurar el idioma de audio (MTS)
	Botones de función de control del contenido multimedia
NRT	Elegir activar o desactivar la función de descripción de Video
APPS	Acceso rápido a todas las aplicaciones
	Indicador de Encendido y Micrófono
App	Botones de acceso rápido a las aplicaciones

NOTA: Las descripciones de los botones sólo son provistas como referencia. La apariencia actual del control remoto puede ser diferente.

PASO 4. Comenzar a Utilizar su Control Remoto

1. Quite la cubierta trasera para abrir el compartimiento de pilas del control remoto.
2. Inserte dos pilas de tamaño AAA. Asegúrese de emparejar los (+) y (-) de las pilas con los (+) y (-) indicados en el compartimiento de pilas.
3. Recoloque la cubierta del compartimiento de pilas.

Información importante sobre el control remoto y las pilas

- **Deseche las pilas en un área de eliminación designada. No las deseche al fuego.**
- **Retire las pilas usadas de inmediato para evitar que se derramen en el compartimiento de pilas.**
- **Si no tiene la intención de utilizar el control remoto durante mucho tiempo, entonces retire las pilas.**
- **Las sustancias químicas de las pilas pueden causar sarpullido. Si las pilas se derraman, limpie el compartimiento de pilas con un paño. Si los químicos entran en contacto con su piel, entonces lávese de inmediato.**
- **No mezcle las pilas usadas con las nuevas.**
- **No mezcle las pilas alcalinas, estándares (carbón-zinc) o recargables (NiCd, NiMH, etc.).**
- **No siga utilizando el control remoto si se pone tibio o caliente. Llame a nuestro Centro de Soporte de inmediato en el sitio web de soporte.**

Información del Rango del Control Remoto

- El control remoto puede funcionar a una distancia de hasta 26 pies delante del aparato de TV.
- Puede funcionar en un ángulo horizontal o vertical de 30 grados.

Programar su Control Remoto Universal por Cable o de Satélite para Operar su Nuevo Televisor (sólo para EE.UU.)

Si desea programar sus otros controles remotos del hogar para su nuevo televisor, por favor consulte el Manual de Usuario provisto por su proveedor de Cable o Satélite. Debe incluir las instrucciones sobre cómo programar su control remoto para su televisor.

A continuación se muestra una lista de códigos para los proveedores de Cable y Satélite más comunes. Utilice el código asociado con su proveedor de Cable o Satélite (si es aplicable).
DIRECTV.....0178, 10178, 10019, 10748, 11314, 11660, 11710, 11780, 12049, 10171, 11204, 11326, 11517, 11564, 11641, 11963, 12002, 12183

Time Warner Cable.....386, 0178, 10178, 400, 450, 461, 456, 0748, 1463, 0463, 10463

Comcast.....0178, 10178, 10463, 11463, 10748, 11314, 11660, 10171, 11204, 11326, 11517, 11641, 11780, 11785, 11892, 11963, 12002

Cox Communications.....0178, 10178, 1326, 1463

Dish Network.....505, 627, 538, 720, 659

Si no se enumera el código asociado con su proveedor de Cable o Satélite, no funciona o no puede localizar las instrucciones para programar su control remoto, llame al centro de servicio al cliente de su proveedor de Cable o Satélite local.

Si su proveedor de Cable o Satélite no tiene un código disponible, por favor póngase en contacto con nosotros a través de uno de los números de teléfono en la Página 2.

Utilice su Control Remoto de Decodificador por Cable o Receptor de Satélite como un Control Remoto ‘Universal’

Si prefiere utilizar su Control Remoto de Decodificador por Cable o Receptor de Satélite como un Control Remoto ‘Universal’, entonces visite la página de Soporte para ver una lista de códigos.

Emparejar el Control Remoto

1. Empareje el control remoto con el TV después de encenderlo. Mantenga el control remoto dentro de 10 pies del TV. Mantenga pulsado el botón [] menos 3 segundos para iniciar el emparejamiento.
2. Si el control remoto se ha emparejado con éxito, entonces se mostrará un mensaje de confirmación en la pantalla. Si no se ha emparejado con éxito, entonces se mostrará un mensaje fracasado. Repita el paso 1.

NOTA:

- Si se produjo un error desconocido con el control remoto, entonces podría haber sido causado por interferencias. Intente eliminar lo que está causando la interferencia y vuelva a emparejarlo.
- Si se produjo un error desconocido en el control remoto mientras la energía de la pila es normal, puede sacar las pilas y pulsar cualquier botón durante 1~2 segundos, entonces el control remoto puede funcionar con normalidad.
- El control remoto no se puede emparejar con el TV mientras éste está en el modo de espera.

PASO 5. Encender el TV

Enchufe el cable de alimentación en una toma de corriente de la pared.

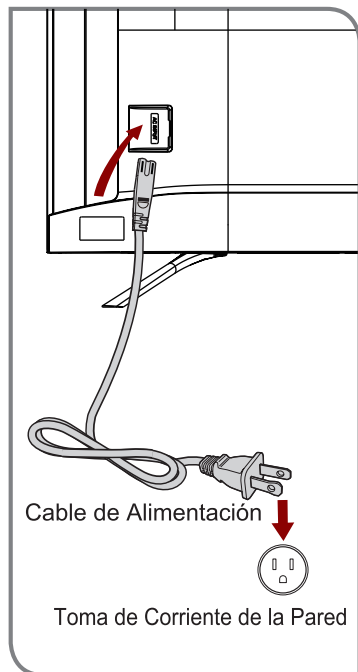

Aparece una pantalla de bienvenida que muestra el logotipo. A continuación, el Asistente de Configuración comienza solicitándole que configure el Idioma, Región y Zona Horaria, etc. La pantalla de Inicio será su punto de partida para navegar por el TV.

PASO 6. Completar el Asistente de Configuración

Después de que aparezca la pantalla de bienvenida que muestra el logotipo, comienza el asistente de configuración. Una vez que haya completado el menú de configuración, entonces su TV estará listo para su uso.

PASO 7. Comenzar a Disfrutar de su TV

¡Su TV Inteligente es fácil de utilizar y digno de alardear!

Ahora que ha completado el Asistente de Configuración, la pantalla de Inicio es su punto de partida para navegar por el TV. Atrás han quedado los días en que su TV sólo proporcionaba una manera para que usted se entretuviera. Este modelo le ofrece la conveniencia de ver un programa en un canal en vivo, acceder al Video por Demanda para ver una película y muchas otras opciones de entretenimiento.

Utilice su control remoto, pulse el botón de Inicio para comenzar a disfrutar de su TV.

Funciones de Texto a Voz (TTS) y Descripción de Video en el TV

El Texto a Voz (TTS) y la Descripción de Video pueden ayudarle a navegar por los menús en la pantalla y escuchar una descripción de audio de los programas relevantes. El Texto a Voz puede convertir el texto escrito en el texto de voz para ayudar a las personas con deficiencias visuales a escuchar información que no pueden leer. Además, la Descripción de Video tiene una narración de audio que se añade a ciertos programas para describir los elementos visuales principales que los usuarios con deficiencias visuales no pueden ver.

Siga los pasos a continuación para activar las funciones:

1. Pulse el botón **≡** para acceder al Menú.
2. A continuación, seleccione **Configuración** para entrar en el Menú de Configuración.
3. Seleccione **Accesibilidad > TalkBack o Descripción de Video** para activar o desactivar el Audio de Menú o la Descripción de Video seleccionando una opción adecuada que se presente.

Nota: **TalkBack** se activa seleccionando la casilla de verificación. La **Descripción de Video** se activa seleccionando el botón Cambiar.

www.hisense-usa.com/text-to-speech-hisense-android-tvs



Exención de responsabilidad: Suscripciones u otros pagos pueden ser necesarios para acceder al contenido a través de algunas aplicaciones. Algunos o todos los servicios de aplicación incluidos o descargados en este dispositivo de Hisense pueden no funcionar dependiendo de la conexión al Internet, limitaciones locales de aplicaciones incluidas u otras razones fuera del control de Hisense. **HISENSE NIEGA EXPRESAMENTE TODA RESPONSABILIDAD POR EL FUNCIONAMIENTO DE CUALQUIER SERVICIO DE APLICACIÓN EN CUALQUIER MOMENTO, POR EL CONTENIDO EN CUALQUIER SERVICIO DE APLICACIÓN, POR INTERRUPCIONES DE SERVICIO, LIMITACIONES LOCALES O REGIONALES, GARANTÍAS DE TÍTULO, NO INFRACCIÓN, Y POR GARANTÍAS IMPLÍCITAS DE COMERCIALIZACIÓN O IDONEIDAD PARA UN PROPÓSITO PARTICULAR. Con la compra de este dispositivo, usted acepta dicha Exención de Responsabilidad sin ninguna reclamación a Hisense en ningún momento.**

ESPECIFICACIONES DEL PRODUCTO

Nombre del Modelo		50H8F / 50H8F1 / 50H8020F / 50H8030F / 50H8040F / 50H8050F / 50H8070F / 50H8809	55H8F / 55H8030F / 55H8050F / 55H8090F / 55H8809	65H8F / 65H8030F / 65H8050F / 65H8090F / 65H8809
Dimensiones (An x Al x P)	Sin Soporte	43.8 x 25.3 x 2.8 inches (1 112 x 642 x 70 mm)	48.4 x 28.1 x 2.8 inches (1 230 x 713 x 70 mm)	56.9 x 32.8 x 3.0 inches (1 446 x 833 x 76 mm)
	Con Soporte	43.8 x 28.1 x 9.2 inches (1 112 x 713 x 234 mm)	48.4 x 30.7 x 9.2 inches (1 230 x 781 x 234 mm)	56.9 x 35.6 x 11.0 inches (1 446 x 904 x 279 mm)
Peso	Sin Soporte	24.3 lbs (11 kg)	28.7 lbs (13.0 kg)	43.0 lbs (19.5 kg)
	Con Soporte	25.4 lbs (11.5 kg)	29.8 lbs (13.5 kg)	44.1 lbs (20 kg)
Tamaño de la Pantalla Activa (Diagonal)		49.5 inches	54.6 inches	64.5 inches
Resolución de Pantalla		3 840 x 2 160		
Potencia de Audio		10 W + 10 W	10 W + 10 W	12 W + 12 W
Consumo de Energía		130W	160W	240W
Fuente de Alimentación		120 V ~ 60 Hz		
Conectividad		Función Inalámbrica Incorporada (banda dual 2x2)		
Puertos		4 puertos HDMI, 2 puertos USB, 1 puerto LAN para Ethernet, 1 Salida de Audio Digital, 1 Entrada RF, 1 Salida de Audio para Auriculares, 1 Entrada de Video Compuesto RCA, 1 Entrada de Audio Izquierda/Derecha para Compuesto		
Canales de Recepción		VHF: 2 - 13, UHF: 14 - 69, CATV: 1 - 125 Transmisión Terrestre Digital (8VSB): 2 - 69 Cable digital (64/256 QAM): 1 - 135		
Tipo de Sintonizador		Frecuencia sintetizada		
Sistema de Recepción		Analogico: NTSC Digital: ATSC/QAM		
Temperatura Operativa		5°C - 35°C(41°F - 95°F)		
Humedad Operativa		20% a 80% sin condensación		

Temperatura de Almacenamiento	-15°C a 45°C (5°F a 113°F)
Humedad de Almacenamiento	10% a 70% sin condensación

*La experiencia de visualización de HDR variará según el modelo, la disponibilidad del contenido y la conexión al Internet.

Exención de responsabilidad: *Todos los productos, especificaciones del producto y datos están sujetos a cambios sin previo aviso para mejorar la fiabilidad, función, diseño o de otra manera.*

SUGERENCIAS RÁPIDAS PARA RESOLVER PROBLEMAS

Cuando exista algún problema con su TV, apáguelo y vuélvalo a encender. Si no se resuelve el problema, entonces consulte los siguientes consejos. Si el problema aún no se resuelve, entonces póngase en contacto con nosotros a través de uno de los números de teléfono en la Página 2.

PROBLEMAS	POSIBLES SOLUCIONES
No hay sonido o imagen	<ul style="list-style-type: none"> • Compruebe si el cable de alimentación está enchufado a una toma de corriente CA. • Pulse el  botón de Encendido en el control remoto para activar la unidad desde el modo de 'Espera'. • Compruebe para ver si la luz LED está encendida o no. Si está encendida, entonces el TV está recibiendo alimentación.
He conectado una fuente externa a mi TV pero no obtengo ninguna imagen y/o sonido.	<ul style="list-style-type: none"> • Compruebe que ha realizado correctamente la conexión de salida de la fuente externa y la conexión de entrada del TV. • Asegúrese de haber realizado correctamente la selección del modo de entrada para la señal entrante.
Cuando enciendo mi TV, existe un retraso por unos segundos antes de que aparezca la imagen. ¿Esto es normal?	<ul style="list-style-type: none"> • Sí, esto es normal. El TV se está inicializando y buscando la información de configuración anterior.
La imagen es normal, pero no hay sonido	<ul style="list-style-type: none"> • Compruebe la configuración de volumen. • Compruebe si el modo 'Silencio' está configurado a Activado.
Hay sonido pero no se ve imagen o se ve en blanco y negro	<ul style="list-style-type: none"> • Si la imagen está en blanco y negro, desenchufe el TV de la toma de corriente CA y vuelva a enchufarlo después de 60 segundos. • Compruebe que el Color está configurado a 50 o más. • Pruebe diferentes canales de TV.
El sonido y/o la imagen está distorsionado o aparece ondulado	<ul style="list-style-type: none"> • Un aparato eléctrico puede estar afectando al TV. Apague algún aparato que está de cerca y muévelo más lejos del TV. • Inserte el enchufe de alimentación del aparato de TV en otra toma de corriente.
El sonido y la imagen son borrosos o se cortan momentáneamente	<ul style="list-style-type: none"> • Si utiliza una antena externa, compruebe la dirección, posición y conexión de la antena. • Ajuste la dirección de su antena o reconfigure o ajuste la sintonización del canal.
Aparece una banda horizontal o vertical en la imagen y/o se está sacudiendo la imagen	<ul style="list-style-type: none"> • Compruebe si existe un aparato o herramienta eléctrica de cerca que causa interferencias.
El gabinete de plástico hace un sonido tipo "clic"	<ul style="list-style-type: none"> • Puede ocurrir el sonido "clic" cuando la temperatura del televisor cambia. Este cambio hace que el gabinete del televisor se expanda o se contraiga, lo que provoca el sonido. Esto es normal y el TV está bien.
El control remoto no funciona	<ul style="list-style-type: none"> • Confirme que el TV sigue estando encendido y está operativo. • Cambie las pilas del control remoto. • Compruebe si las pilas están instaladas correctamente.

Certificación y Cumplimiento

Aviso de la FCC

Este dispositivo ha sido probado y cumple con los límites para los dispositivos digitales de Clase B, de conformidad con la Parte 15 de las Reglas de la FCC. Estos límites están diseñados para proporcionar una protección razonable contra interferencias perjudiciales en una instalación residencial. Este dispositivo genera, utiliza y puede irradiar energía de radiofrecuencia y, si no se instala y se utiliza de acuerdo con las instrucciones, puede causar interferencias perjudiciales en las comunicaciones de radio.

Sin embargo, no existe garantía de que no se produzcan interferencias en una instalación particular. Si este dispositivo causa interferencias perjudiciales a la recepción de radio o televisor, que puede ser determinado apagando y encendiendo el dispositivo, se recomienda al usuario que intente corregirlas tomando una o varias de las siguientes medidas:

- Reoriente o recolocque la antena receptora.
- Aumente la separación entre el equipo y el receptor.
- Conecte el equipo a una toma de corriente en un circuito diferente de al que está conectado el receptor.
- Consulte con el distribuidor o un técnico especializado en radio/TV en caso de necesitar ayuda.

NOTA: El fabricante no es responsable de ninguna interferencia de radio o TV causada por modificaciones no autorizadas al equipo. Dichas modificaciones pueden anular la autorización de operar el equipo del usuario.

El Módulo Wi-Fi cumple con los límites de exposición a la radiación de la FCC establecidos para un entorno incontrolado. Este dispositivo debe estar instalado y operado con una distancia mínima de 20 centímetros entre el radiador y su cuerpo.

Este dispositivo cumple con las normas RSS exentas de licencia de la Industria Canadiense. El funcionamiento está sujeto a las siguientes dos condiciones:

- (1) Este dispositivo puede no causar interferencias; y
- (2) Este dispositivo debe aceptar cualquier interferencia, incluyendo las interferencias que pueden causar un funcionamiento indeseado del dispositivo.

Declaración de Conformidad

Nombre Comercial: Hisense

Modelo: 50H8F / 50H8F1 / 50H8020F / 50H8030F / 50H8040F / 50H8050F / 50H8070F / 50H8809 / 55H8F / 55H8030F / 55H8050F / 55H8090F / 55H8809 / 65H8F / 65H8030F / 65H8050F / 65H8090F / 65H8809

Parte Responsable: Hisense USA Corporation

Dirección: 7310 McGinnis Ferry Road, Suwanee, GA 30024

Número de Teléfono: 678-318-9060

Este dispositivo cumple con la Parte 15 de las Reglas de la FCC. El funcionamiento está sujeto a las siguientes dos condiciones: (1) este dispositivo puede no causar interferencias perjudiciales, y (2) este dispositivo debe aceptar cualquier interferencia recibida, incluyendo las interferencias que pueden causar un funcionamiento indeseado.



Fabricado bajo licencia de Dolby Laboratories. Dolby, Audio Dolby, y el símbolo de doble D son marcas comerciales registradas de Dolby Laboratories.



Dolby, Dolby Vision y el símbolo de doble D son marcas comerciales de Dolby Laboratories. Fabricado bajo licencia de Dolby Laboratories. Obras confidenciales no publicadas. Copyright © 2013-2015 Dolby Laboratories. Todos los derechos reservados.



Fabricado bajo licencia de THAT Corporation. THAT Corporation, dbx-tv, Total Sonics, Total Surround y Total Volume son marcas comerciales registradas de THAT Corporation. Total Technology es una marca comercial de THAT Corporation.



Los términos HDMI y HDMI High-Definition Multimedia Interface, y el logotipo de HDMI son marcas comerciales o marcas comerciales registradas de HDMI Licensing Administrator, Inc. en los Estados Unidos y otros países.



Protección del medio ambiente

Esta marca indica que este producto no debe ser desechado junto con otras basuras domésticas para evitar el daño posible al medio ambiente o a la salud humana debido al desecho de basura incontrolado. Recíclelo responsablemente para promover la reutilización sostenible de los recursos materiales. Para devolver su dispositivo utilizado, por favor use los sistemas de devolución o recolección disponibles en su localidad o póngase en contacto con el vendedor donde compró su producto, ellos podrían tomar este producto para el reciclado y protección del medio ambiente.

©2019. Todos los derechos reservados. Hisense y el logotipo de Hisense son marcas comerciales registradas de Hisense. Otras marcas y nombres de producto son marcas comerciales registradas de sus respectivos propietarios.